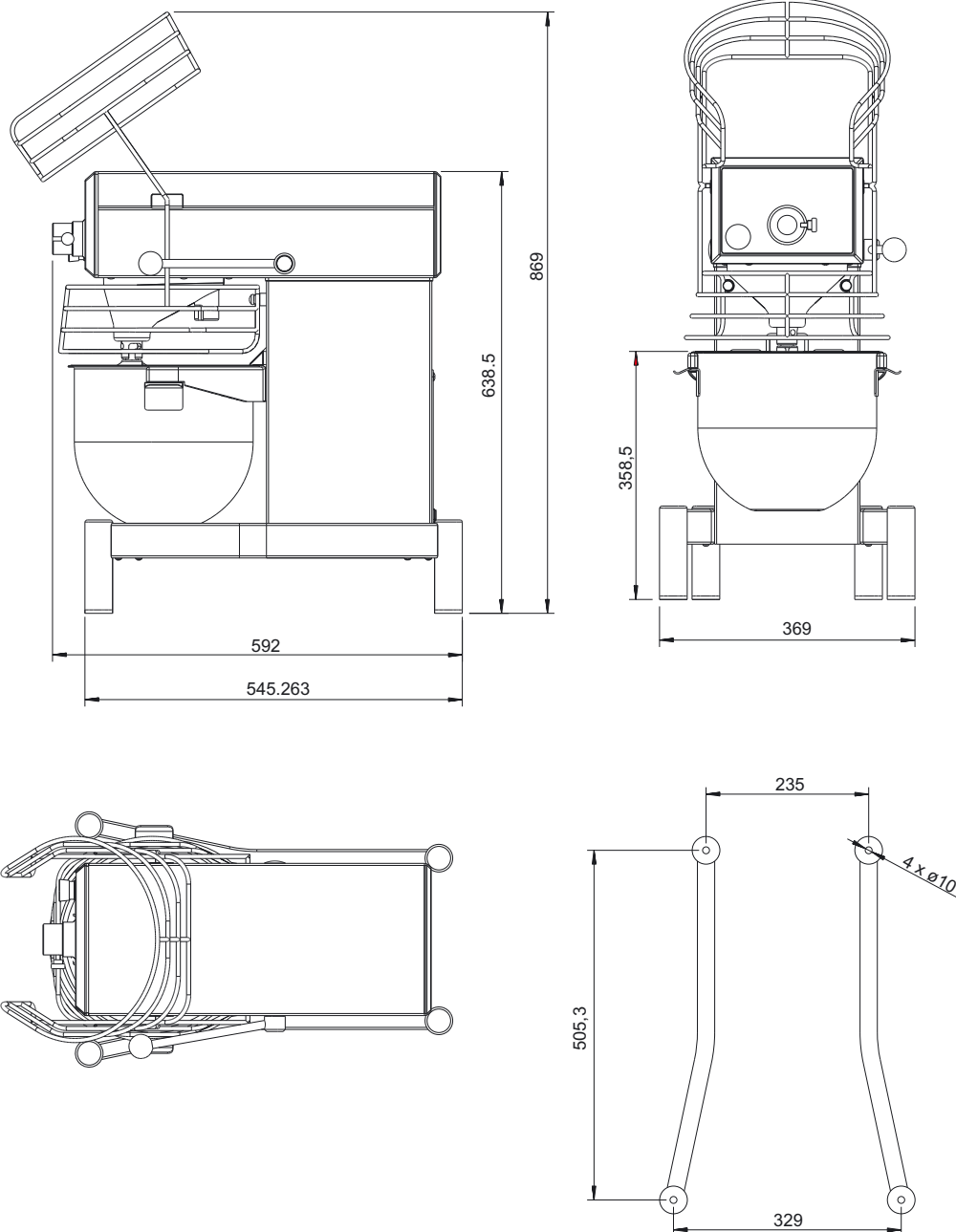

Massblatt 1 für / fiche 1 technique pour

ROTOR Universal-Küchenmaschine RN10 VL-2**Technische Daten**

Netzspannung
Anschlusswert
Schutzart
Netzsicherung in Ampère träge
Netto-Gewicht

Données techniques

tension de secteur
puissance connectée
protection
fusible de secteur à action retardée
poids net

230 V, 50-60 Hz
0,7 kW
IP 44
10 A
52 kg

Konstruktions-Änderungen bleiben vorbehalten / Sous réserve de modifications techniques